

TORNIO

TORNITURA POTENTE, VELOCE E SICURA

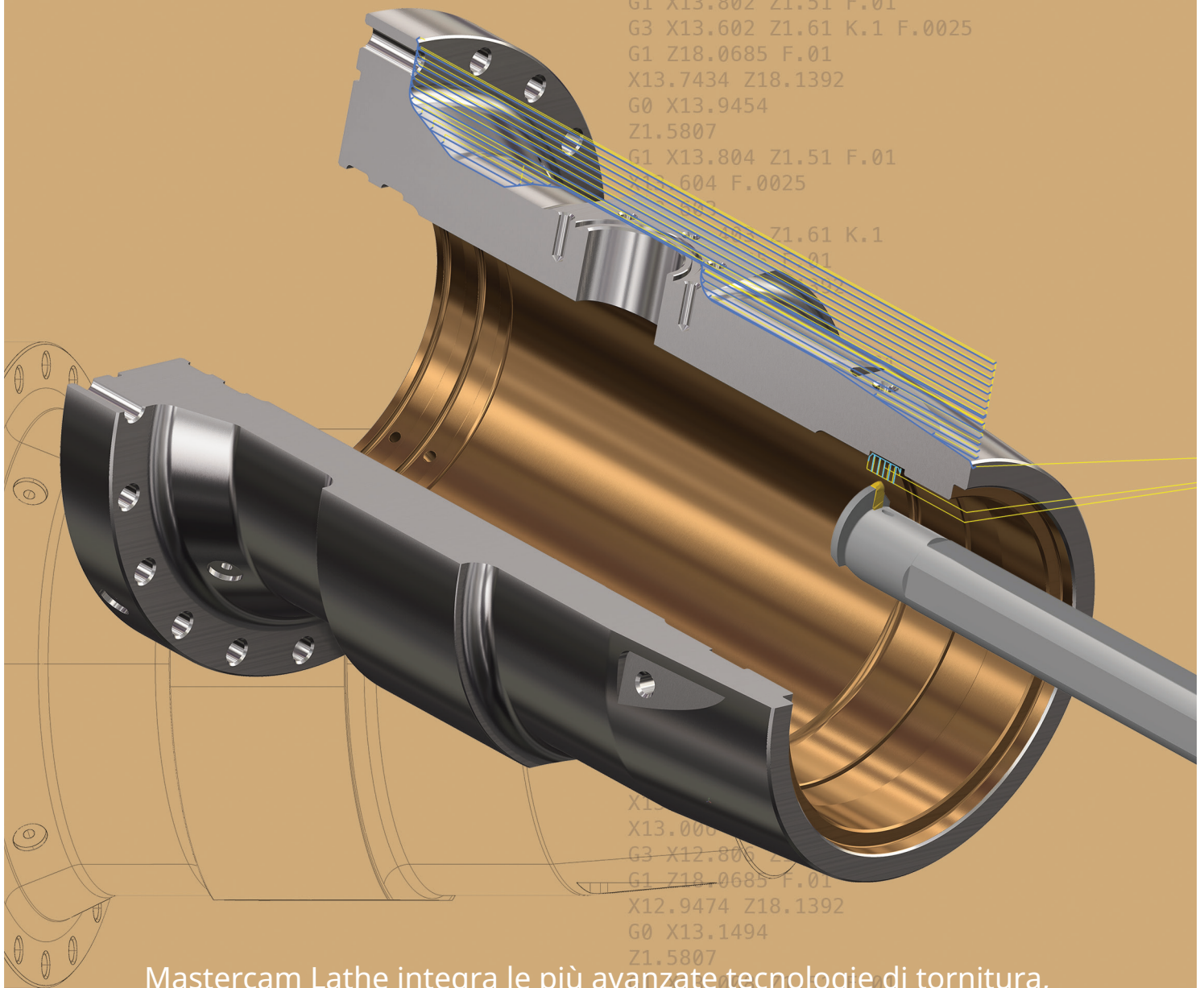

Mastercam Lathe integra le più avanzate tecnologie di tornitura, fresatura e verifica in un unico potente sistema di controllo.

Mastercam

POWERED BY MASTERCAM'S
DYNAMIC MOTION™ TECHNOLOGY



X12.608
G3 X12.408 Z1.61 K.1
G1 Z18.0685 F.01
X12.5494 Z18.1392



STRUMENTI CHE SEMPLIFICANO IL PROCESSO PRODUTTIVO

Una serie completa di funzionalità per gestire ogni esigenza.

Dall'importazione di qualsiasi tipologia di file CAD alla sgrossatura Dinamica e finitura precisa, Mastercam Lathe fornisce tutte le strategie per tornire e fresare pezzi con grande efficienza produttiva.

Programmazione efficiente pensata per l'industria moderna e competitiva.

Mastercam Lathe possiede un'ampia serie di funzioni per la tornitura generale; associando la licenza Mastercam Mill si ottiene una gamma completa per la programmazione. Sgrossatura avanzata, finitura, filettatura, gola, barenatura e foratura con la gestione degli assi C/Y/B, per lavorare ogni tipologia di pezzo. La verifica avanzata permette di avere un'anteprima fedele e sicura del lavoro ultimato, prima di iniziare il processo produttivo.

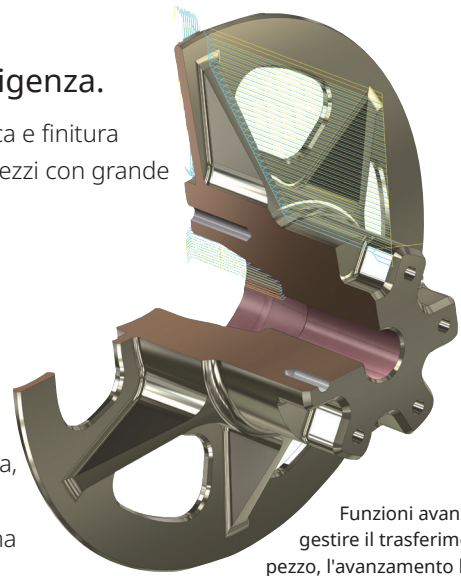

Funzioni avanzate per gestire il trasferimento del pezzo, l'avanzamento barra, la contropunta e la lunetta fissa.

TEMPO E SOLDI

100 pezzi in lega hastelloy con e senza l'utilizzo della tecnologia Dynamic.

Con	Senza
40 min.	5 ore
1.5 inserti per pezzo	12.5 inserti per pezzo
Costo macchina 100€/ora	Costo macchina 100€/ora
40 min. x 100€/ora = 66€	5 ore x 100€/ora = 500€
1.5 inserti a 25€ = 37.50€	12.5 inserti a 25€ = 312.50€
103.50€ per pezzo x 100 pezzi = 10,350€	812.50€ per pezzo x 100 pezzi = 81,250€

Risparmio del 87%

Caratteristiche salienti.

- **Tornitura Veloce** permette di programmare in pochi clic.
- Sgrossatura intelligente interna ed esterna.
- Sgrossatura **Dynamic Motion** per aumentare le prestazioni e la vita degli utensili.
- Sgrossatura parziale o dell'intero modello.
- Stacciatura ottimizzata con passate di sgrossatura e finitura.
- Gola con passate multiple in profondità e gestione attacco.
- Filettatura avanzata cilindrica e conica.
- Controllo dell'asportazione del truciolo su materiali difficili da lavorare.
- **Controllo automatico delle collisioni** in base alla definizione dell'utensile.
- Gestione di griffe, rezzo, lunetta fissa e contropunta.
- Lavorazione di profili, superfici e solidi.
- Creazione automatica del profilo di tornitura dalla rivoluzione di qualsiasi modello 3D.
- **Supporto della fresatura** per lavorare con asse C, Y e B.
- **Gestione avanzata dei grezzi** con trasferimento pezzo e avanzamento barra.



Con la versione dedicata di **Mastercam Lathe** è possibile anche lavorare con la versione corrispettiva di **Mastercam for SOLIDWORKS®**.

Contatta il tuo rivenditore per avere maggiori informazioni

CADLINE SRL

IMPORTATORE ESCLUSIVO DEI PRODOTTI
MESTERCAM IN ITALIA

Via Zamenhof 102, 36100 Vicenza
Tel. 0444-911059 Fax 0444-914454
info@cadline.it www.mastercam.it