

WIRE

# SEMPLIFICA LA PROGRAMMAZIONE DI MACCHINE EDM

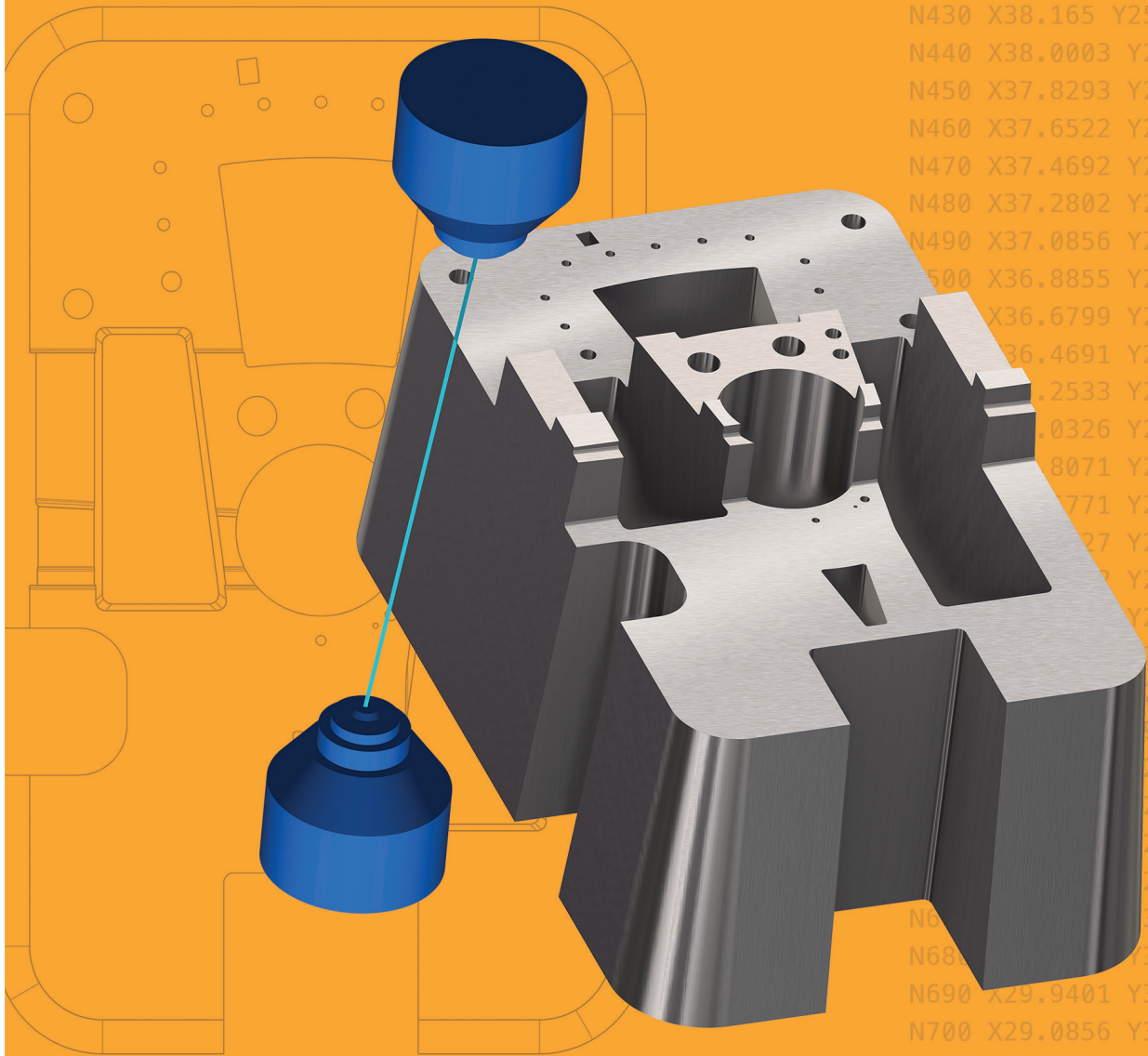

Mastercam fornisce una serie di strumenti che facilitano il processo di programmazione in modo rapido, intuitivo ed efficiente.

**Mastercam**



# MASTERCAM FA LA DIFFERENZA

## Progettato per l'efficienza.

Grazie a librerie tecnologiche ben specifiche, Mastercam Wire permette di programmare un pezzo in modo indipendente dalla macchina dove questo andrà poi lavorato. Il sistema di riconoscimento dei cambiamenti rintraccia e controlla le differenze fra vari file CAD, per facilitare il lavoro di confronto e aggiornamento dei lavori.

- Creazione di tab automatici, con opzioni avanzate per il taglio.
- Controllo avanzato del filo su qualsiasi punto di lavorazione.
- Lavorazione automatica di geometrie multiple.
- Pianificazione delle strategie di lavoro presidiato e non.
- Algoritmo di filtraggio della lavorazione per ottenere un percorso più fluido.

Potente lavorazione  
4 assi con inversione  
automatica e  
sincronizzazione  
avanzata dei  
movimenti.

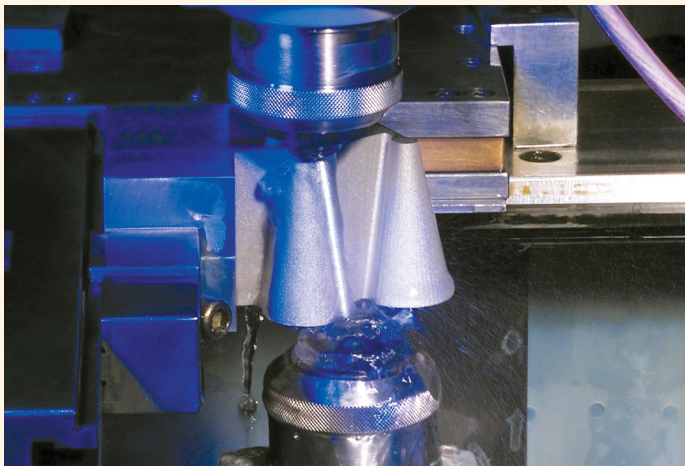
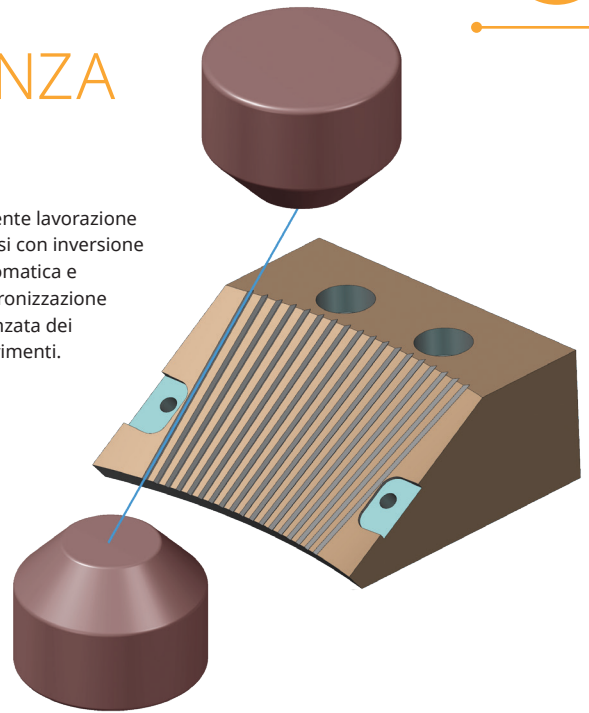

## Un sistema sempre al passo coi tempi.

Avere un software aggiornato alla continua evoluzione delle tecnologie di lavoro è un aspetto fondamentale per la competitività. Mastercam Wire si migliora costantemente per far fronte alle esigenze produttive moderne. Funzioni CAD all'avanguardia, programmazione EDM completa e versatile, librerie tecnologiche specifiche e post processor progettati ad-hoc, fanno di Mastercam Wire lo strumento ideale per l'elettro-erosione a filo.

Supporto delle tecnologie specifiche per Mitsubishi, Sodick, Makino, AgieCharmilles e molti altri ancora.

## Amplia le potenzialità produttive

Dalle lavorazioni 2D ai 4 assi sincronizzati. Mastercam fornisce una gamma completa di lavorazioni per la programmazione di macchine EDM.

- **Contorno** cilindrico, conico, collare e 4 assi.
- **Attacco** automatico sul pezzo.
- **Sincronizzazione avanzata** su profili 4 assi.
- **Ripassi** con inversione di taglio ottimizzata.

Importa qualsiasi tipologia di file CAD utilizzata sul mercato, per poter aumentare le potenzialità lavorative.

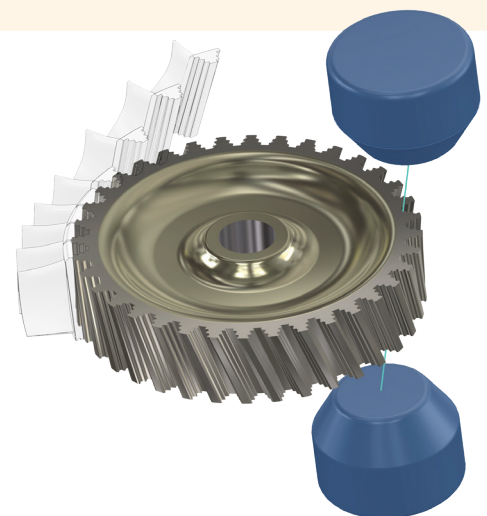

**Contatta il tuo rivenditore per avere maggiori informazioni.**

# CADLINE<sup>SRL</sup>

**IMPORTATORE ESCLUSIVO DEI PRODOTTI  
MASTERCAM IN ITALIA**

Via Zamenhof 102, 36100 Vicenza  
Tel. 0444-911059 Fax 0444-914454  
info@cadline.it www.mastercam.it